

# COMMUNAUTE DE COMMUNES INTERREGIONALE AUMAIE - BLANGY SUR BRESLE

## REVISION DU POS - ELABORATION DU PLAN LOCAL D'URBANISME DE LA COMMUNE DE BLANGY SUR BRESLE

### APPROBATION

6

Vu pour être annexé à la délibération du conseil communautaire du 3 décembre 2019 approuvant le plan local d'urbanisme.

Le Président,

## RECENSEMENT DES BATIMENTS A PROTEGER



**Espac'urba** - Etudes et Conseils en Urbanisme

2, Rue Georges Chekroun - BP 4 - 76 340 BLANGY SUR BRESLE  
Tél : 02 32 97 11 91 - Email : courriel@espacurba.fr



102, Rue du Bois Tison - 76 160 SAINT JACQUES SUR DARNETAL  
Tél : 02 35 61 30 19 - Email : contact@alise-environnement.fr

## **CONSTAT**

Lors de l'élaboration du diagnostic communal de BLANGY SUR BRESLE, il a été constaté que le patrimoine ancien avait été modifié au fil des années, lui faisant perdre sa typicité.

Les élus étant sensibles à la valorisation de leur cadre de vie, il a été jugé important d'identifier les constructions méritant d'être protégées de manière à préserver l'aspect architectural des ensembles bâtis mais également maintenir les continuités urbaines.



Exemple d'une cité ouvrière : les constructions, d'origine réalisées en briques, ont pour certaines subies un ravalement, brisant la continuité de l'ensemble urbain ancien.

Il est donc important de maintenir l'aspect général des ensembles encore intacts en protégeant les façades et réglementant les interventions.



Exemple d'une maison double : Les deux constructions mitoyennes, réalisées en briques, ont perdu leur unité du fait d'un ravalement réalisé sur une seule partie de la construction, brisant l'ensemble bâti ancien.

Il est donc important de maintenir l'aspect général des constructions double encore intacts en protégeant les façades et en réglementant les interventions.

## Fiche d'identification n°1

**Bâtiment** : Habitation

**Adresse** : 3, Grande Rue François Mitterrand (parcelle n°2)

**Matériaux de construction** : briques, ardoises

L'isolation thermique par l'extérieur est interdite sur la façade principale. La propriété bâtie et la clôture sont à protéger.



Cadastre  
Parcelle n° 2



PLU

## Fiche d'identification n°2

**Bâtiment** : Habitation

**Adresse** : 3, Rue Pasteur (parcelle n°331)

**Matériaux de construction** : briques, ardoises et ossature bois

L'isolation thermique par l'extérieur est interdite sur la façade principale. La propriété bâtie et la clôture sont à protéger.

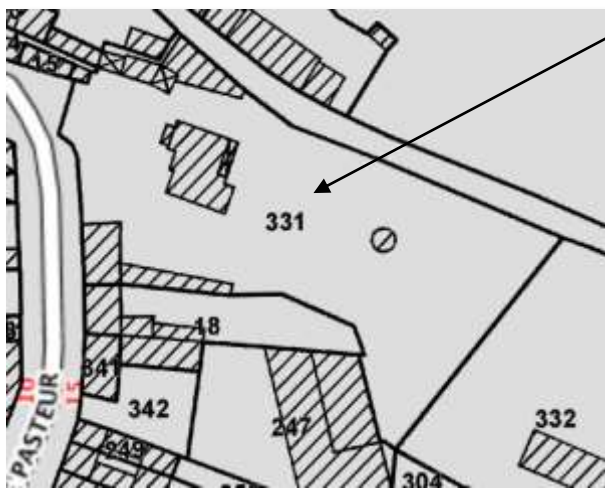

Cadastre  
Parcelle n° 2

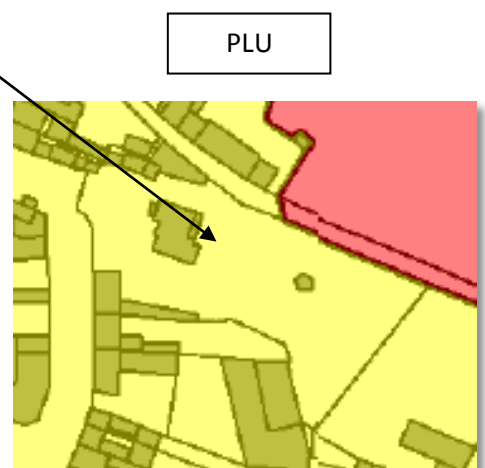

### Fiche d'identification n°3

**Bâtiment** : Bâtiment public

**Adresse** : 6, rue Chekroun (parcelle n°40)

**Matériaux de construction** : briques, ardoises

L'isolation thermique par l'extérieur est interdite sur la façade principale.



Cadastre  
Parcelle n° 40



PLU

## Fiche d'identification n°4

**Bâtiment** : Bâtiment public

**Adresse** : 4, rue Chekroun (parcelle n°41)

**Matériaux de construction** : briques, ardoises

L'isolation thermique par l'extérieur est interdite sur la façade principale ainsi que sur le pignon de la rue Chekroun.



Cadastre  
Parcelle n° 41

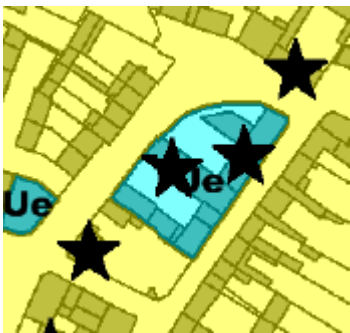

PLU



## Fiche d'identification n°5

**Bâtiment** : Habitation

**Adresse** : 2 rue Chekroun (parcelle n°42)

**Matériaux de construction** : briques, ardoises

L'isolation thermique par l'extérieur est interdite sur la façade principale et sur le pignon, côté Rue Duquesne.



Cadastre  
Parcelle n° 42



PLU

## **Fiche d'identification n°6**

**Bâtiment** : Habitation

**Adresse** : 5, rue Daliphard (parcelle n°270)

**Matériaux de construction** : briques, ardoises

L'isolation thermique par l'extérieur est interdite sur la façade principale. La propriété bâtie et la clôture sont à protéger.



Cadastre  
Parcelle n° 270



PLU



## **Fiche d'identification n°7**

**Bâtiment** : Habitation

**Adresse** : 7, rue Daliphard (parcelle n°268)

**Matériaux de construction** : briques, ardoises

L'isolation thermique par l'extérieur est interdite sur la façade principale. La propriété bâtie et la clôture sont à protéger.



Cadastre  
Parcelle n° 268



PLU

## Fiche d'identification n°8

**Bâtiment** : Habitation

**Adresse** : 43, rue Cossard (parcelles n°76 et 77)

**Matériaux de construction** : briques, ardoises

L'isolation thermique par l'extérieur est interdite sur la façade principale. La propriété bâtie et la clôture sont à protéger.



Cadastre  
Parcelles n° 76 et 77



PLU



## Fiche d'identification n°9

**Bâtiment** : Habitation

**Adresse** : 45, rue Cossard (parcelle n°338)

**Matériaux de construction** : briques, ardoises et ossature bois

L'isolation thermique par l'extérieur est interdite sur la façade principale. La propriété bâtie et la clôture sont à protéger.

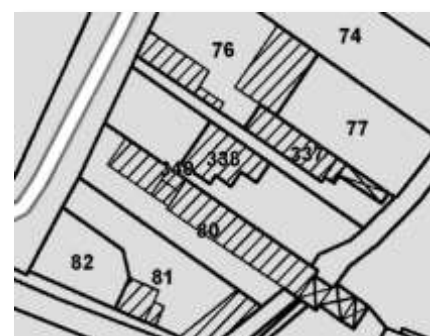

Cadastre  
Parcelle n° 338



PLU

## **Fiche d'identification n°10**

**Bâtiment** : Habitation

**Adresse** : 47, rue Cossard (parcelles 80, 81 et 82)

**Matériaux de construction** : briques, pierre et tuiles

L'isolation thermique par l'extérieur est interdite sur la façade principale et pignon. La propriété bâtie et la clôture sont à protéger.

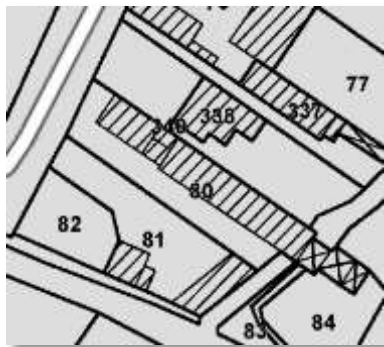

Cadastre  
Parcelles n°80, 81 et 82



PLU

## Fiche d'identification n°11

**Bâtiment** : Bâtiment public

**Adresse** : 28, rue Saint-Denis (parcelle n°82)

**Matériaux de construction** : briques, ardoises

L'isolation thermique par l'extérieur est interdite sur la façade principale. La propriété bâtie est à protéger.



PLU



Cadastre

Parcelle n° 82



## **Fiche d'identification n°12**

**Bâtiment** : Habitation

**Adresse** : 34, rue Saint-Denis (parcelle n°84)

**Matériaux de construction** : briques, ardoises

L'isolation thermique par l'extérieur est interdite sur la façade principale. La propriété bâtie et la clôture sont à protéger.



Cadastre  
Parcelle n° 84

PLU

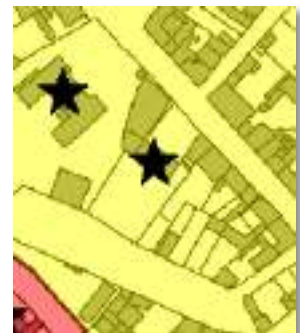

### **Fiche d'identification n°13**

**Bâtiment** : Habitation

**Adresse** : 5, Route de Neufchâtel (parcelle n°279 et 280)

**Matériaux de construction** : briques, ardoises

L'isolation thermique par l'extérieur est interdite sur la façade principale. La propriété bâtie et la clôture sont à protéger.



Cadastre  
Parcelles n° 279 et 280



PLU



### **Fiche d'identification n°14**

**Bâtiment** : Habitation

**Adresse** : 7, Route de Neufchâtel (parcelle n°283)

**Matériaux de construction** : briques, ardoises

L'isolation thermique par l'extérieur est interdite sur la façade principale. La propriété bâtie et la clôture sont à protéger.



Cadastre  
Parcelle n° 283

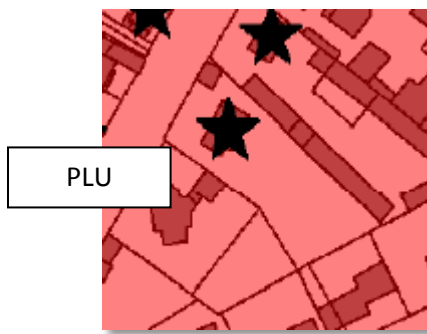

PLU





### Fiche d'identification n°15

**Bâtiment** : Habitation

**Adresse** : 37, Route de Neufchâtel (parcelle n°267)

**Matériaux de construction** : briques, tuiles

L'isolation thermique par l'extérieur est interdite sur la façade du bâtiment implanté en alignement sur l'espace public. Cette protection concourt à la continuité urbaine et à la préservation de l'entrée de commune

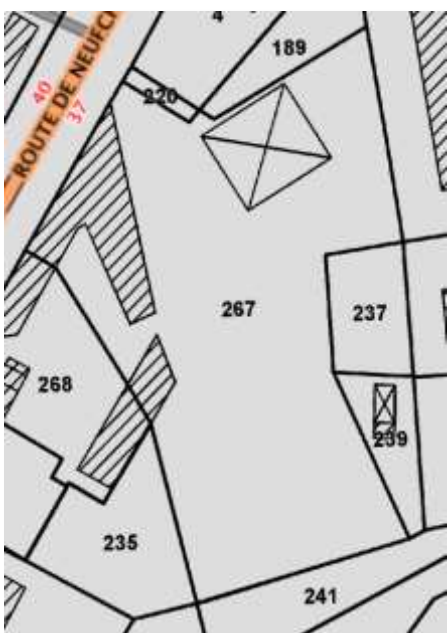

Cadastre  
Parcelle n° 267

PLU



## Fiche d'identification n°16

**Bâtiment** : Habitation

**Adresse** : 20, Route de Neufchâtel + dépendances (parcelle n°139)

**Matériaux de construction** : briques, ardoises

L'isolation thermique par l'extérieur est interdite sur la façade principale. La propriété bâtie et la clôture en ferronnerie sont à protéger.



Cadastre  
Parcelle n° 139



PLU



### **Fiche d'identification n°17**

**Bâtiment** : 2 habitations mitoyennes

**Adresse** : 2, rue du Chant des Oiseaux (partie droite du bâtiment) (parcelle n°23)

**Matériaux de construction** : briques, ardoises

L'isolation thermique par l'extérieur est interdite sur la façade principale et sur les pignons. La clôture typique de cette opération d'aménagement ancienne est à protéger.



Cadastre  
Parcelle n° 23

PLU

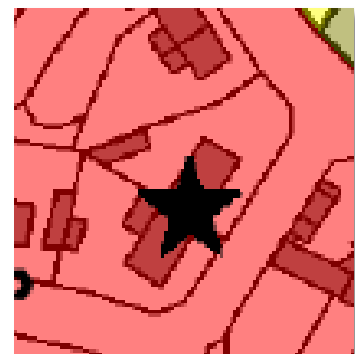

### **Fiche d'identification n°18**

**Bâtiment** : 2 habitations mitoyennes

**Adresse** : 4, rue du Chant des Oiseaux (partie gauche du bâtiment) (parcelle n°22)

**Matériaux de construction** : briques, ardoises

L'isolation thermique par l'extérieur est interdite sur la façade principale et sur les pignons. La clôture typique de cette opération d'aménagement ancienne est à protéger.

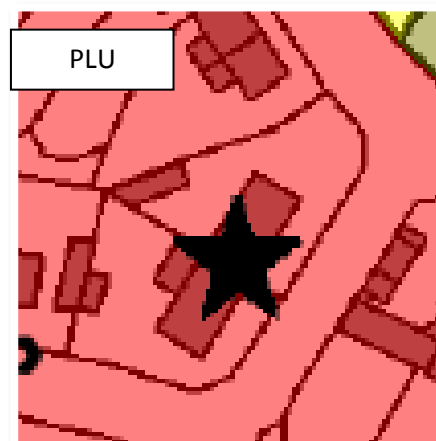
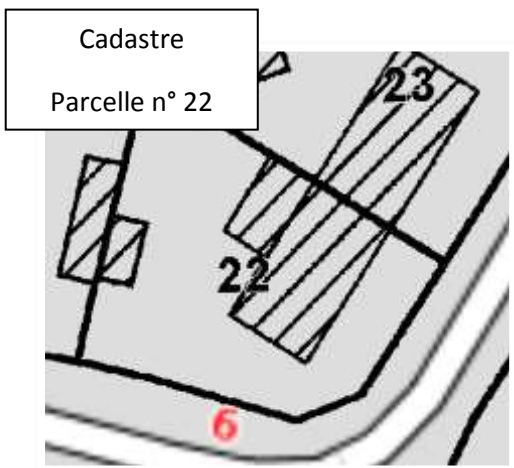

### **Fiche d'identification n°19**

**Bâtiment** : 2 habitations mitoyennes

**Adresse** : 6, rue du Chant des Oiseaux (partie droite du bâtiment) (parcelle n°21)

**Matériaux de construction** : briques et ardoises

L'isolation thermique par l'extérieur est interdite sur la façade principale et sur les pignons. La clôture typique de cette opération d'aménagement ancienne est à protéger.

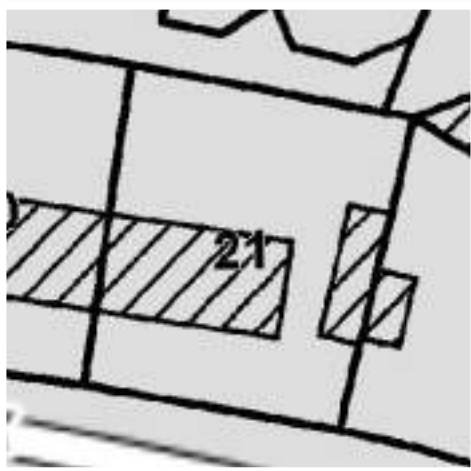

Cadastre  
Parcelle n° 21

PLU

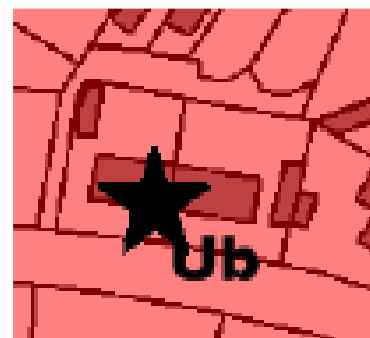

## **Fiche d'identification n°20**

**Bâtiment** : 2 habitations mitoyennes

**Adresse** : 8, rue du Chant des Oiseaux (partie gauche du bâtiment)

**Matériaux de construction** : briques et ardoises

L'isolation thermique par l'extérieur est interdite sur la façade principale et sur les pignons. La clôture typique de cette opération d'aménagement ancienne est à protéger.

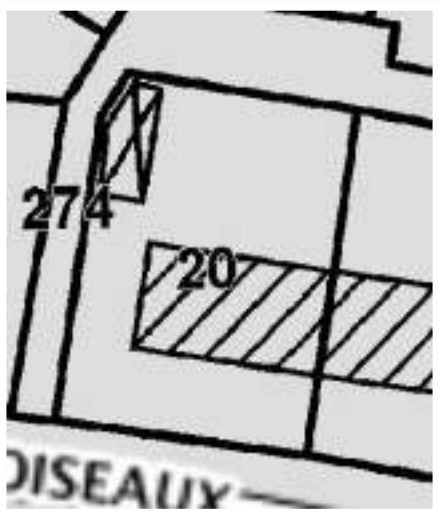

Cadastre  
Parcelle n° 20

PLU



### **Fiche d'identification n°21**

**Bâtiment** : 2 habitations mitoyennes

**Adresse** : 10, rue du Chant des Oiseaux (partie droite du bâtiment) (parcelle n°60)

**Matériaux de construction** : briques, ardoises et silex

L'isolation thermique par l'extérieur est interdite sur la façade principale et sur les pignons. La clôture typique de cette opération d'aménagement ancienne est à protéger.



Cadastre  
Parcelle n° 60

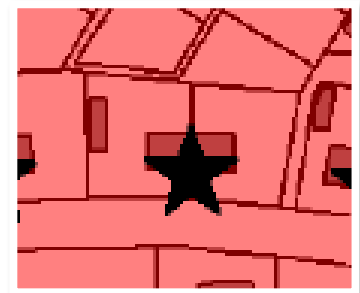

PLU

## **Fiche d'identification n°22**

**Bâtiment** : 2 habitations mitoyennes

**Adresse** : 12, rue du Chant des Oiseaux (partie gauche du bâtiment) (parcelle n°59)

**Matériaux de construction** : briques, silex et ardoises

L'isolation thermique par l'extérieur est interdite sur la façade principale et sur les pignons. La clôture typique de cette opération d'aménagement ancienne est à protéger.



Cadastre  
Parcelle n° 59

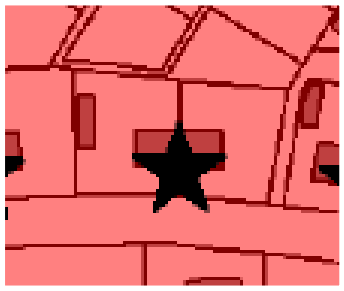

PLU





### **Fiche d'identification n°23**

**Bâtiment** : 2 habitations mitoyennes

**Adresse** : 14, rue du Chant des Oiseaux (partie droite du bâtiment) (parcelle n°19)

**Matériaux de construction** : briques, silex et ardoises

L'isolation thermique par l'extérieur est interdite sur la façade principale et sur les pignons. La clôture typique de cette opération d'aménagement ancienne est à protéger.

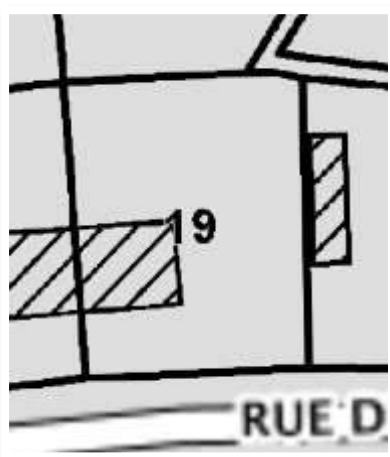

Cadastre  
Parcelle n° 19

PLU

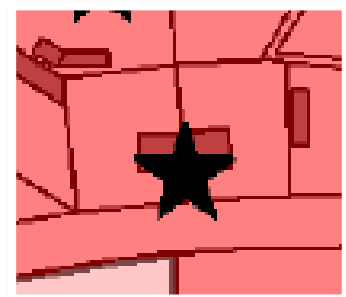

### **Fiche d'identification n°24**

**Bâtiment** : 2 habitations mitoyennes

**Adresse** : 16, rue du Chant des Oiseaux (partie gauche du bâtiment) (parcelle n°18)

**Matériaux de construction** : briques, silex et ardoises

L'isolation thermique par l'extérieur est interdite sur la façade principale et sur les pignons. La clôture typique de cette opération d'aménagement ancienne est à protéger.

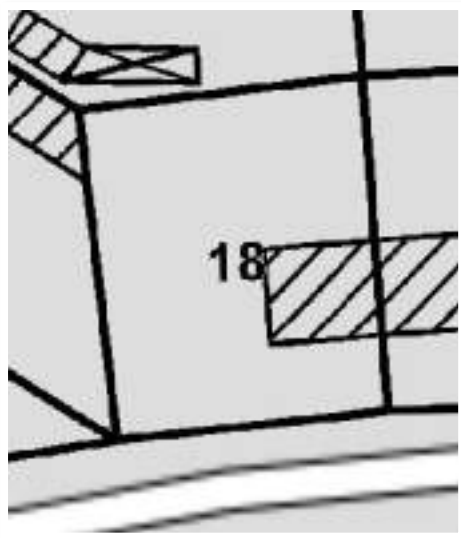

Cadastre  
Parcelle n° 18

PLU

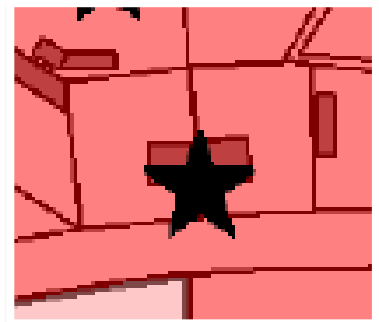

## **Fiche d'identification n°25**

**Bâtiment** : 2 habitations mitoyennes

**Adresse** : 13, rue du Château d'Eau (partie gauche du bâtiment) (parcelle 17)

**Matériaux de construction** : briques, silex et ardoises

L'isolation thermique par l'extérieur est interdite sur la façade principale et sur les pignons. La clôture typique de cette opération d'aménagement ancienne est à protéger.



***Partie droite sur la photo ci-dessous***

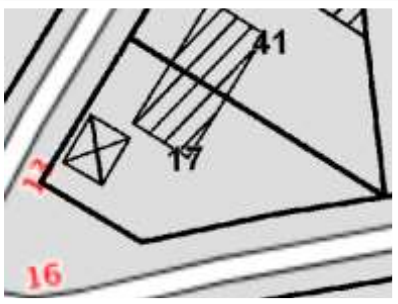

Cadastre  
Parcelle n° 17

PLU



## **Fiche d'identification n°26**

**Bâtiment** : 2 habitations mitoyennes

**Adresse** : 11, rue du Château d'Eau (partie droite du bâtiment) (parcelle n°41)

**Matériaux de construction** : briques, silex et ardoises

L'isolation thermique par l'extérieur est interdite sur la façade principale et sur les pignons. La clôture typique de cette opération d'aménagement ancienne est à protéger.

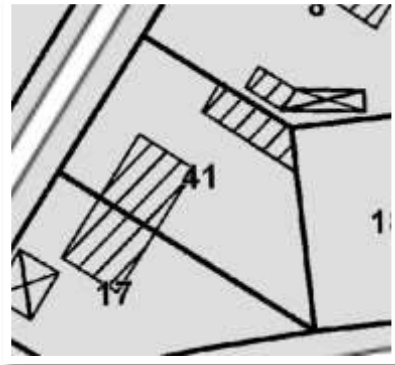

Cadastre  
Parcelle n° 41

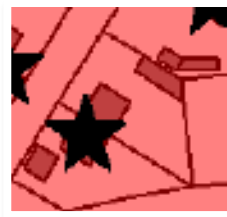

PLU



**Partie gauche sur la photo ci-dessus**

### **Fiche d'identification n°27**

**Bâtiment** : 2 habitations mitoyennes

**Adresse** : 12, rue du Château d'Eau (partie gauche du bâtiment) (parcelle n°16)

**Matériaux de construction** : briques, silex et ardoises

L'isolation thermique par l'extérieur est interdite sur la façade principale et sur les pignons. La clôture typique de cette opération d'aménagement ancienne est à protéger.

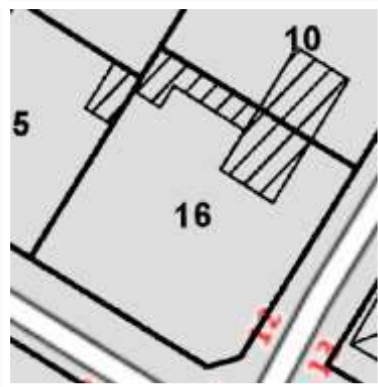

Cadastre  
Parcelle n° 16



PLU

### **Fiche d'identification n°28**

**Bâtiment** : 2 habitations mitoyennes

**Adresse** : 10, rue du Château d'Eau (partie droite du bâtiment) (parcelle n°10)

**Matériaux de construction** : briques, silex et ardoises

L'isolation thermique par l'extérieur est interdite sur la façade principale et sur les pignons. La clôture typique de cette opération d'aménagement ancienne est à protéger.



Cadastre  
Parcelle n° 10

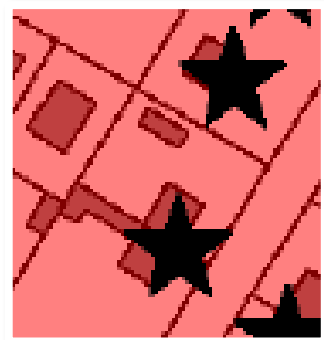

PLU

### Fiche d'identification n°29

**Bâtiment** : 2 habitations mitoyennes

**Adresse** : 18, rue du Chant des Oiseaux (partie droite du bâtiment) (parcelle n°15)

**Matériaux de construction** : briques, silex et ardoises

L'isolation thermique par l'extérieur est interdite sur la façade principale et sur les pignons. La clôture typique de cette opération d'aménagement ancienne est à protéger.



PLU

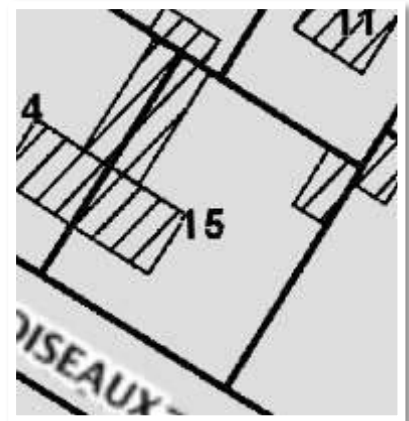

Cadastre  
Parcelle n° 15

### **Fiche d'identification n°30**

**Bâtiment** : 2 habitations mitoyennes

**Adresse** : 20, rue du Chant des Oiseaux (partie gauche du bâtiment) (parcelle n°14)

**Matériaux de construction** : briques, silex et ardoises

L'isolation thermique par l'extérieur est interdite sur la façade principale et sur les pignons. La clôture typique de cette opération d'aménagement ancienne est à protéger.

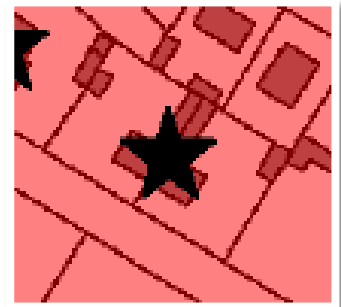

PLU

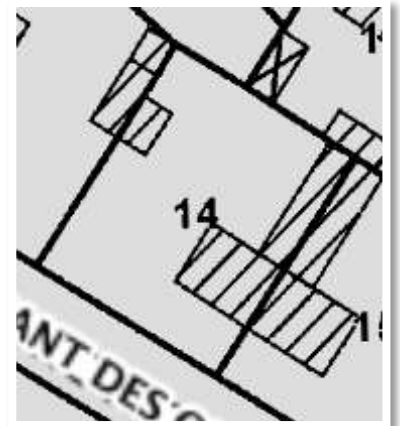

Cadastre  
Parcelle n° 14



### Fiche d'identification n°31

**Bâtiment** : Habitation

**Adresse** : 22, rue du Chant des Oiseaux (partie gauche du bâtiment) (parcelle n°13)

**Matériaux de construction** : briques, silex et ardoises

L'isolation thermique par l'extérieur est interdite sur la façade principale et sur les pignons. La clôture typique de cette opération d'aménagement ancienne est à protéger.

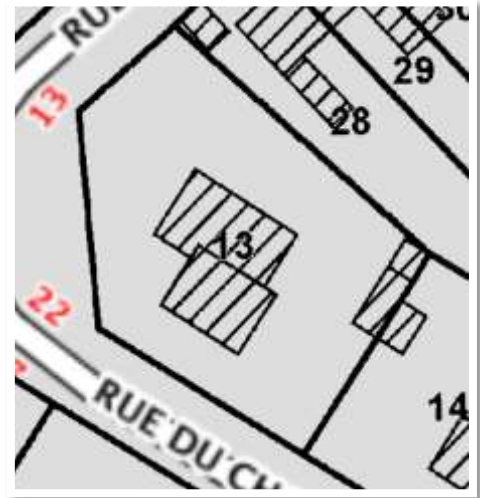

Cadastre

Parcelle n° 13

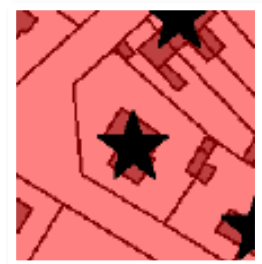

PLU

## **Fiche d'identification n°32**

**Bâtiment** : 2 habitations mitoyennes

**Adresse** : 7, rue du Beau Foyer (partie droite du bâtiment) (parcelle n°31)

**Matériaux de construction** : briques et tuiles

L'isolation thermique par l'extérieur sera autorisée sur la façade principale, à condition qu'elle soit réfléchi sur les 2 logements et en harmonie avec l'ensemble du quartier. Les angles de murs et encadrements des ouvertures devront être reconstitués en briques comme à l'origine. La clôture typique de cette opération d'aménagement ancienne est à protéger.



***Partie gauche sur la photo ci-dessous, vue depuis la Cité des Petits Ménages***

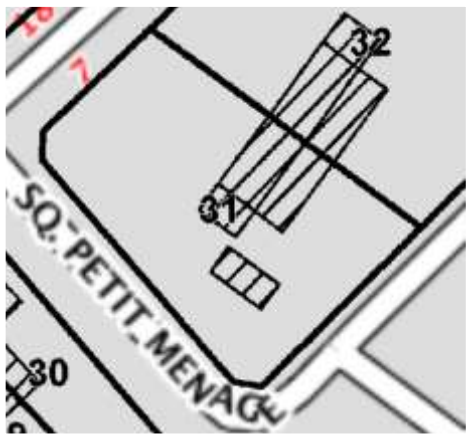

Cadastre  
Parcelle n° 31

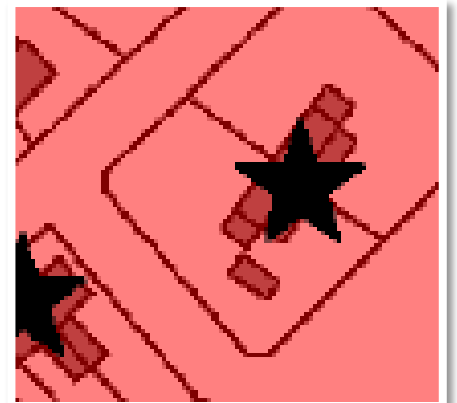

### **Fiche d'identification n°33**

**Bâtiment** : 2 habitations mitoyennes

**Adresse** : 5, rue du Beau Foyer (partie gauche du bâtiment) (parcelle n°32)

**Matériaux de construction** : briques et tuiles

L'isolation thermique par l'extérieur sera autorisée sur la façade principale, à condition qu'elle soit réfléchi sur les 2 logements et en harmonie avec l'ensemble du quartier. Les angles de murs et encadrements des ouvertures devront être reconstitués en briques comme à l'origine. La clôture typique de cette opération d'aménagement ancienne est à protéger.



***Partie droite sur la photo ci-dessus, vue depuis la Cité des Petits Ménages***

Cadastre  
Parcelle n° 32



PLU

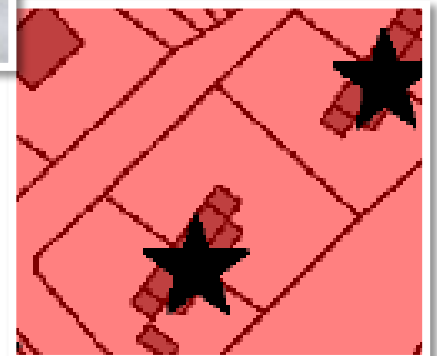
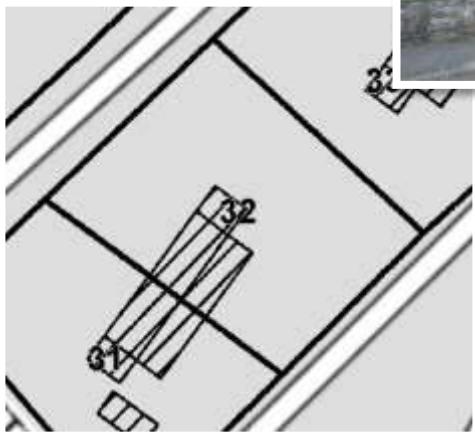

### **Fiche d'identification n°34**

**Bâtiment** : 2 habitations mitoyennes

**Adresse** : 3, rue du Beau Foyer (parcelle n°33)

**Matériaux de construction** : briques et tuiles

L'isolation thermique par l'extérieur sera autorisée sur la façade principale, à condition qu'elle soit réfléchi sur les 2 logements et en harmonie avec l'ensemble du quartier. Les angles de murs et encadrements des ouvertures devront être reconstitués en briques comme à l'origine. La clôture typique de cette opération d'aménagement ancienne est à protéger.



**Partie gauche sur la photo ci-dessus, vue depuis la Cité des Petits Ménages**

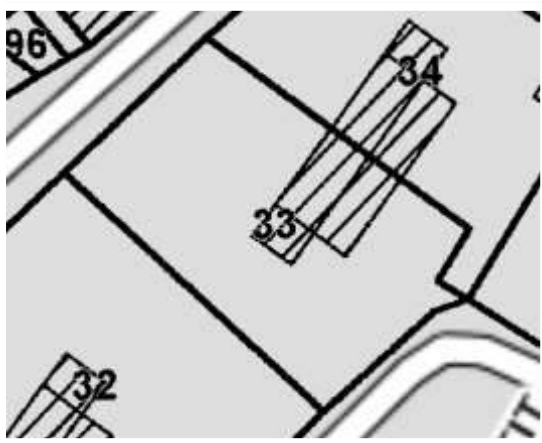

Cadastre  
Parcelle n° 33



PLU

### **Fiche d'identification n°35**

**Bâtiment** : 2 habitations mitoyennes

**Adresse** : 1, rue du Beau Foyer (parcelle n°34)

**Matériaux de construction** : briques et tuiles

L'isolation thermique par l'extérieur sera autorisée sur la façade principale, à condition qu'elle soit réfléchi sur les 2 logements et en harmonie avec l'ensemble du quartier. Les angles de murs et encadrements des ouvertures devront être reconstitués en briques comme à l'origine. La clôture typique de cette opération d'aménagement ancienne est à protéger.



***Partie droite sur la photo ci-dessus, vue depuis la Cité des Petits Ménages***

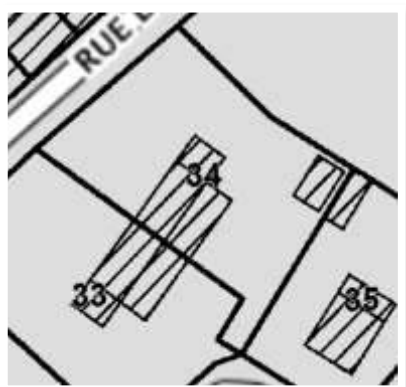

Cadastre  
Parcelle n° 34

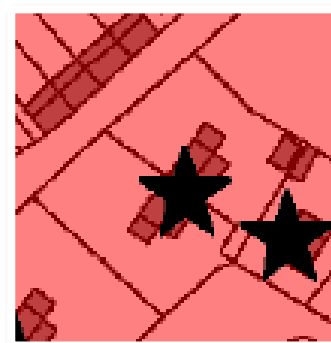

PLU

### **Fiche d'identification n°36**

**Bâtiment** : Habitation

**Adresse** : 5, Cité des Petits Ménages (parcelle n°35)

**Matériaux de construction** : briques et tuiles

L'isolation thermique par l'extérieur sera autorisée sur la façade principale, à condition de respecter une harmonie dans l'ensemble du quartier. Les angles de murs et encadrements des ouvertures devront être reconstitués en briques comme à l'origine. La clôture typique de cette opération d'aménagement ancienne est à protéger.

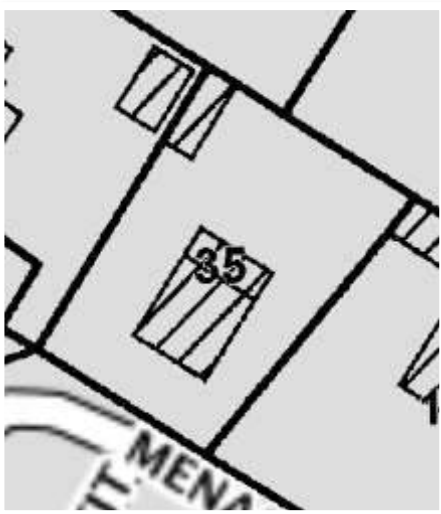

Cadastre  
Parcelle n° 35

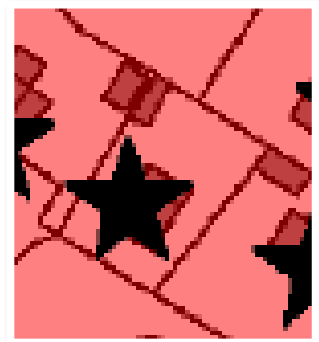

PLU

### Fiche d'identification n°37

**Bâtiment** : Habitation

**Adresse** : 2 ter, rue du Château d'Eau (parcelle n°1)

**Matériaux de construction** : briques et ardoises

L'isolation thermique par l'extérieur est interdite sur la façade principale et sur les pignons. La clôture typique de cette opération d'aménagement ancienne est à protéger.



Cadastre  
Parcelle n° 1

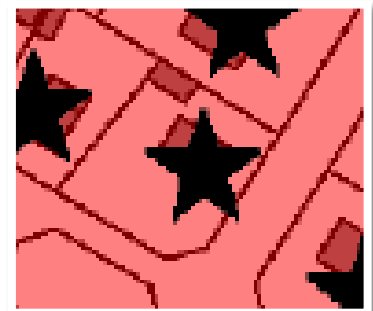

PLU

### **Fiche d'identification n°38**

**Bâtiment** : 2 habitations mitoyennes

**Adresse** : 4, rue du Château d'Eau (partie droite du bâtiment) (parcelle n°5)

**Matériaux de construction** : briques et ardoises

L'isolation thermique par l'extérieur est interdite sur la façade principale et sur le pignon. La clôture typique de cette opération d'aménagement ancienne est à protéger.

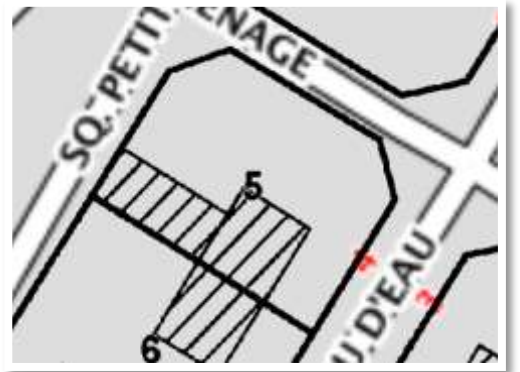

Cadastre  
Parcelle n° 5

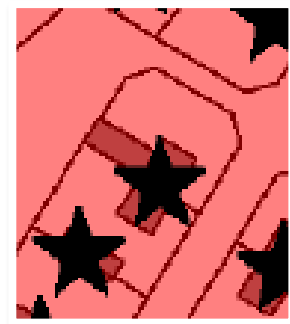

PLU



### Fiche d'identification n°39

**Bâtiment** : 2 habitations mitoyennes

**Adresse** : 6, rue du Château d'Eau (partie gauche du bâtiment) (parcelle n°6)

**Matériaux de construction** :

L'isolation thermique par l'extérieur est interdite sur la façade principale et sur le pignon. La clôture typique de cette opération d'aménagement ancienne est à protéger.

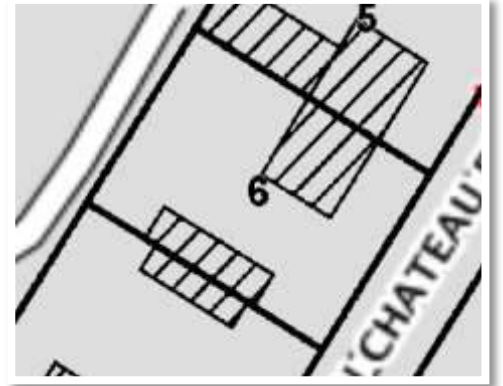

Cadastre  
Parcelle n° 6

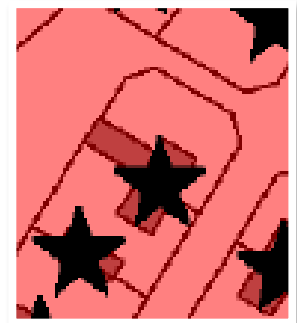

PLU

### **Fiche d'identification n°40**

**Bâtiment** : Habitation

**Adresse** : 8, rue du Château d'Eau (parcelle n°9)

**Matériaux de construction** : briques et ardoises

L'isolation thermique par l'extérieur est interdite sur la façade principale et sur les pignons. La clôture typique de cette opération d'aménagement ancienne est à protéger.

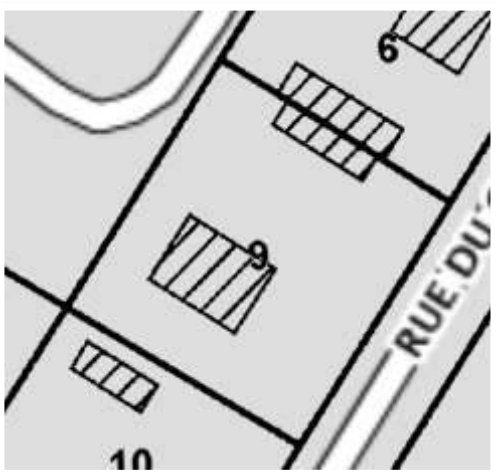

Cadastre  
Parcelle n° 9

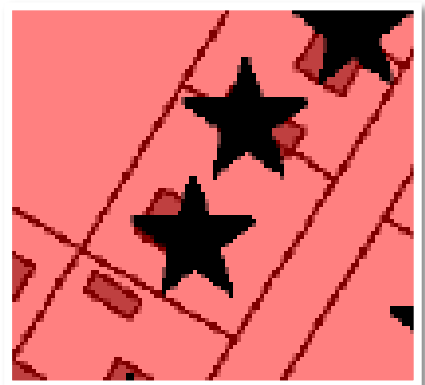

PLU

### **Fiche d'identification n°41**

**Bâtiment** : Habitation

**Adresse** : 9, rue du Château d'Eau (parcelle n°8)

**Matériaux de construction** : briques et ardoises

L'isolation thermique par l'extérieur est interdite sur la façade principale et sur les pignons. La clôture typique de cette opération d'aménagement ancienne est à protéger.

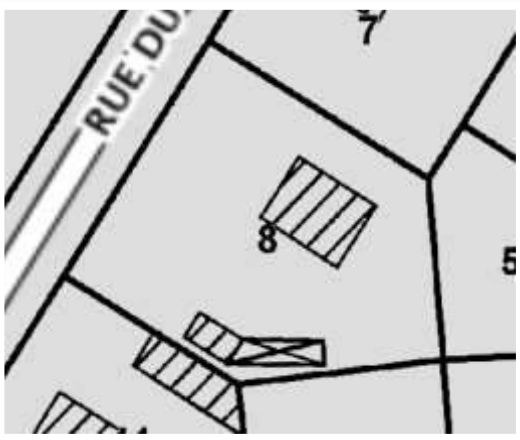

Cadastre  
Parcelle n° 8

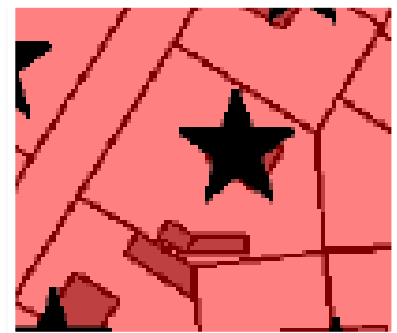

PLU

### **Fiche d'identification n°42**

**Bâtiment** : 2 habitations mitoyennes

**Adresse** : 7, rue du Château d'Eau (partie droite du bâtiment) (parcelle n°7)

**Matériaux de construction** :

L'isolation thermique par l'extérieur est interdite sur la façade principale et sur le pignon. La clôture typique de cette opération d'aménagement ancienne est à protéger.

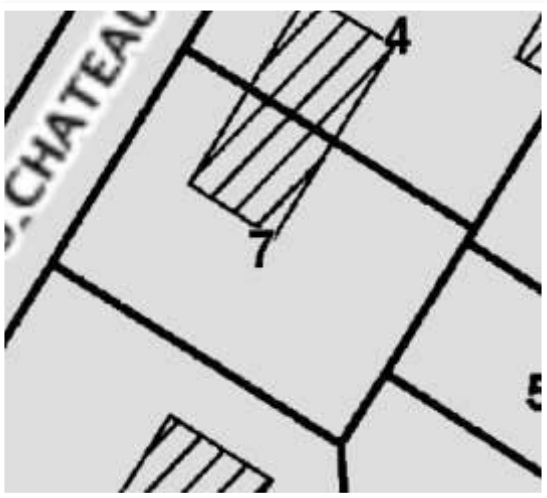

Cadastre  
Parcelle n° 7

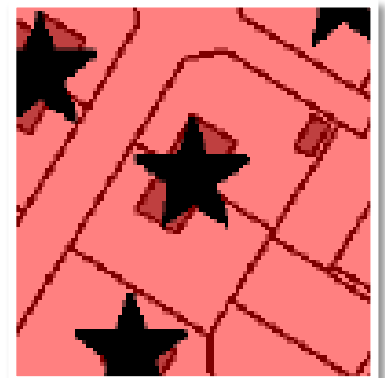

PLU

### **Fiche d'identification n°43**

**Bâtiment** : 2 habitations mitoyennes

**Adresse** : 5, rue du Château d'Eau (partie gauche du bâtiment) (parcelle n°4)

**Matériaux de construction** : briques et ardoises

L'isolation thermique par l'extérieur est interdite sur la façade principale et sur les pignons. La clôture typique de cette opération d'aménagement ancienne est à protéger.

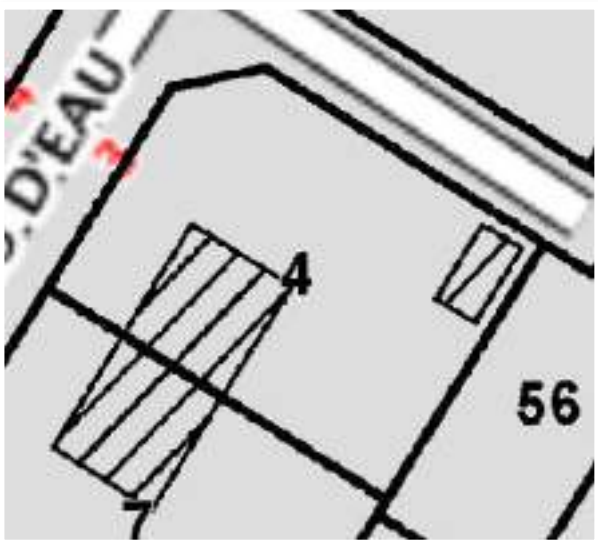

Cadastre  
Parcelle n° 4

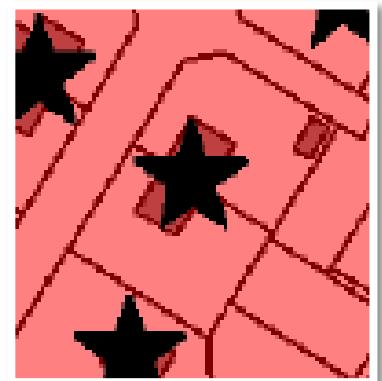

PLU

### **Fiche d'identification n°44**

**Bâtiment** : Habitation

**Adresse** : 1 bis, rue du Château d'Eau (parcelle n°2)

**Matériaux de construction** : briques et ardoises

L'isolation thermique par l'extérieur est interdite sur la façade principale et sur les pignons. La clôture typique de cette opération d'aménagement ancienne est à protéger.

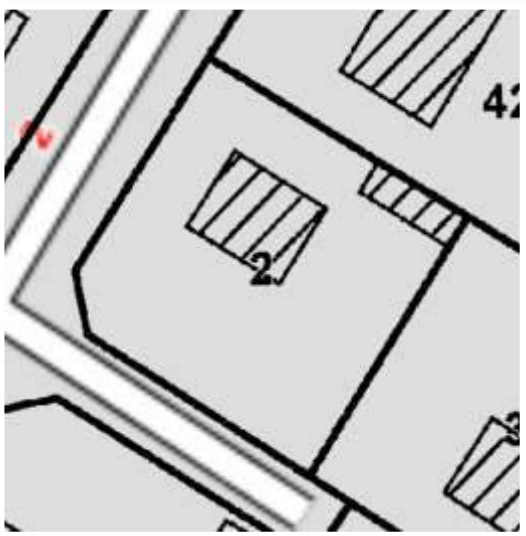

Cadastre  
Parcelle n° 2

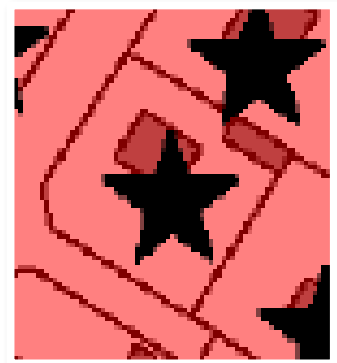

PLU

### **Fiche d'identification n°45**

**Bâtiment** : Habitation

**Adresse** : 3, Cité des Petits Ménages (parcelle n°3)

**Matériaux de construction** :

L'isolation thermique par l'extérieur est interdite sur la façade principale et sur les pignons. La clôture typique de cette opération d'aménagement ancienne est à protéger.

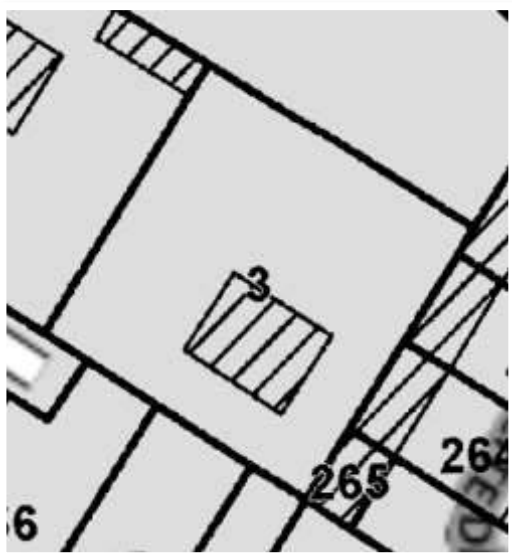

Cadastre  
Parcelle n° 3

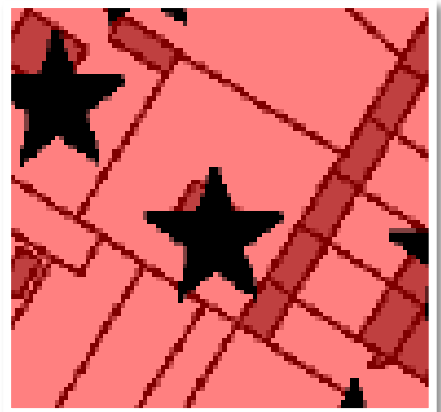

PLU

### Fiche d'identification n°46

**Bâtiment** : Habitation

**Adresse** : 27, rue de Morgan (parcelle n°43)

**Matériaux de construction** : détails brique et tuiles

L'isolation thermique par l'extérieur est interdite sur la façade principale, afin de préserver tous les détails de modénature : briques, linteaux, angles de murs, encadrement des ouvertures ...



Cadastre  
Parcelle n° 43

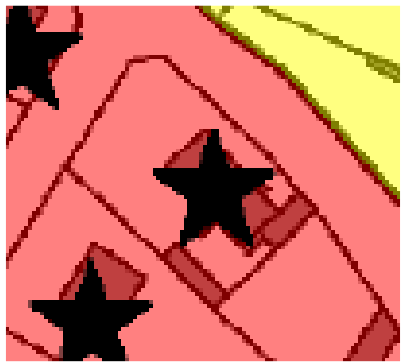

PLU





### Fiche d'identification n°47

**Bâtiment** : Habitations mitoyennes

**Adresse** : Cité des Veches

**Matériaux de construction** : briques et ardoises

L'isolation thermique par l'extérieur est interdite sur la façade principale, de manière à préserver la continuité urbaine ainsi que l'ensemble architectural.



Cadastre  
Parcelles n° 45, 46,  
47, 48, 264, 265,  
63, 193, 66, 67, 68,  
69 et 70

PLU



### **Fiche d'identification n°48**

**Bâtiment** : Habitations mitoyennes

**Adresse** : 46, rue de Morgan (parcelle n°95)

**Matériaux de construction** : briques et ardoises

L'isolation thermique par l'extérieur est interdite sur la façade principale, de manière à préserver la continuité urbaine.



**Partie droite sur la photo ci-dessous**

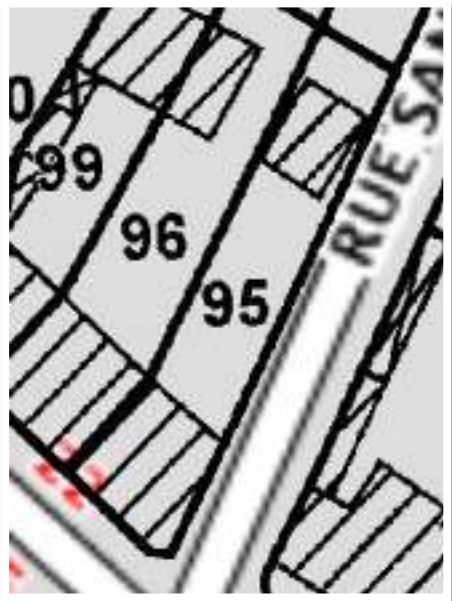

Cadastre

Parcelle n° 95

PLU

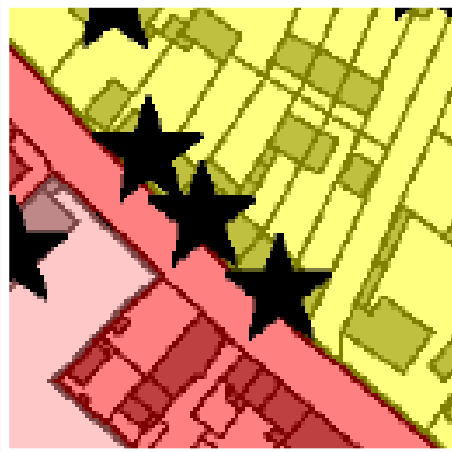

### **Fiche d'identification n°49**

**Bâtiment** : Habitations mitoyennes

**Adresse** : 48, rue de Morgan (partie gauche du bâtiment) (parcelle n°96)

**Matériaux de construction** : briques et ardoises

L'isolation thermique par l'extérieur est interdite sur la façade principale, de manière à préserver la continuité urbaine.

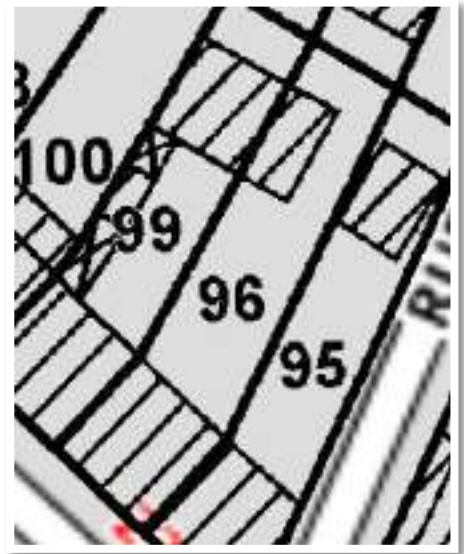

Cadastre  
Parcelle n° 96

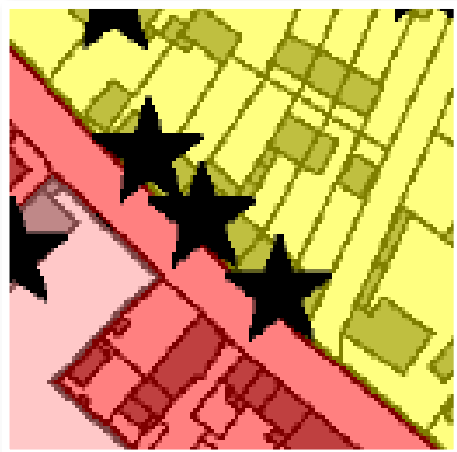

PLU

### **Fiche d'identification n°50**

**Bâtiment** : Habitations mitoyennes

**Adresse** : 50, rue de Morgan (partie droite du bâtiment) (parcelle n°99)

**Matériaux de construction** : briques et ardoises

L'isolation thermique par l'extérieur est interdite sur la façade principale, de manière à préserver la continuité urbaine.

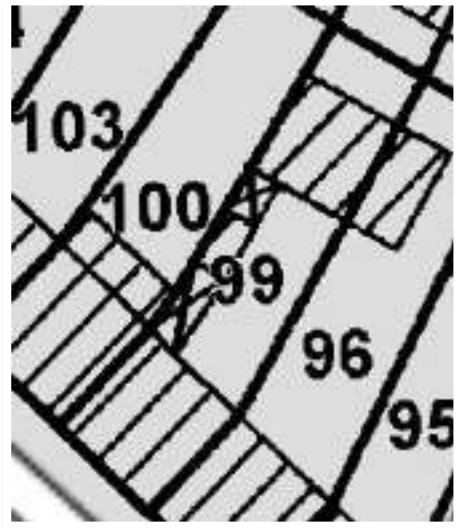

Cadastre  
Parcelle n° 99



PLU



### **Fiche d'identification n°51**

**Bâtiment** : Habitations mitoyennes

**Adresse** : 52, rue de Morgan (partie gauche du bâtiment) (parcelle n°100)

**Matériaux de construction** : briques et ardoises

L'isolation thermique par l'extérieur est interdite sur la façade principale, de manière à préserver la continuité urbaine.

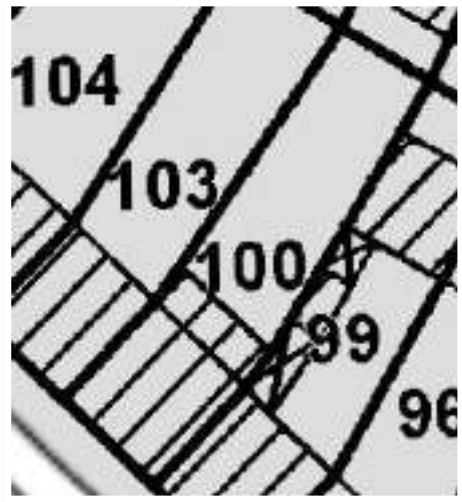

Cadastre  
Parcelle n° 100



PLU



## Fiche d'identification n°52

**Bâtiment** : Habitations mitoyennes

**Adresse** : 54, rue de Morgan (partie droite du bâtiment) (parcelle n°103)

**Matériaux de construction** : briques et ardoises

L'isolation thermique par l'extérieur est interdite sur la façade principale, de manière à préserver la continuité urbaine.

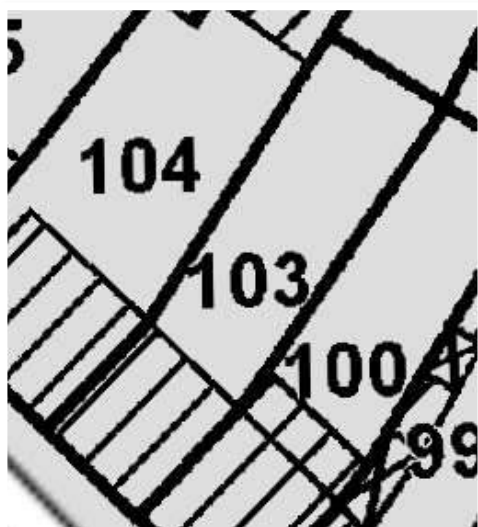

Cadastre  
Parcelle n° 103

PLU



### **Fiche d'identification n°53**

**Bâtiment** : Habitations mitoyennes

**Adresse** : 56, rue de Morgan (partie gauche du bâtiment)

**Matériaux de construction** : briques et ardoises

L'isolation thermique par l'extérieur est interdite sur la façade principale, de manière à préserver la continuité urbaine.

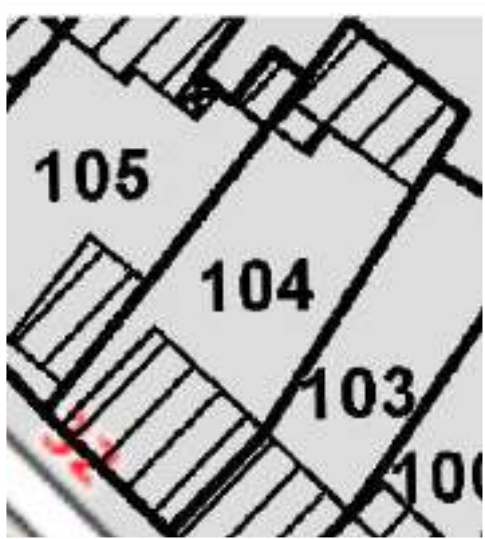

Cadastre  
Parcelle n° 104

PLU



### Fiche d'identification n°54

**Bâtiment** : 2 habitations mitoyennes

**Adresse** : 58, rue de Morgan (partie droite du bâtiment) (parcelles n°105 et 106)

**Matériaux de construction** : briques et tuiles

L'isolation thermique par l'extérieur est interdite sur la façade principale, afin de préserver tous les détails de modénature : briques, linteaux, angles de murs, encadrement des ouvertures ...



Cadastre  
Parcelles n° 105 et 106

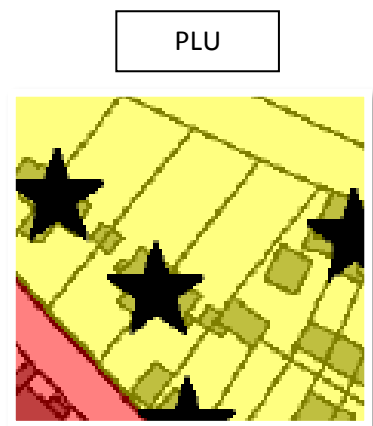



### Fiche d'identification n°55

**Bâtiment** : 2 habitations mitoyennes

**Adresse** : 60, rue de Morgan (partie gauche du bâtiment) (parcelle n°107 et 108)

**Matériaux de construction** : briques et tuiles

L'isolation thermique par l'extérieur est interdite sur la façade principale, afin de préserver tous les détails de modénature : briques, linteaux, angles de murs, encadrement des ouvertures ...

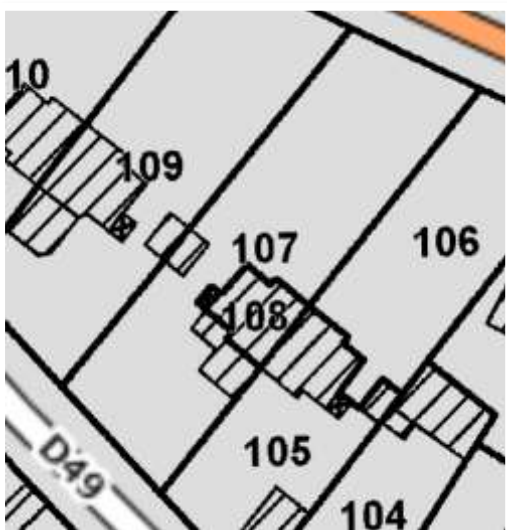

Cadastre  
Parcelles n° 107 et 108

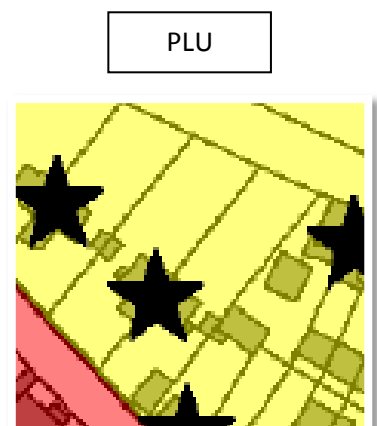

### Fiche d'identification n°56

**Bâtiment** : 2 habitations mitoyennes

**Adresse** : 66, rue de Morgan (partie droite du bâtiment) (parcelle n°111)

**Matériaux de construction** : briques et ardoises

L'isolation thermique par l'extérieur est interdite sur la façade principale, afin de préserver tous les détails de modénature : briques, linteaux, angles de murs, encadrement des ouvertures ...

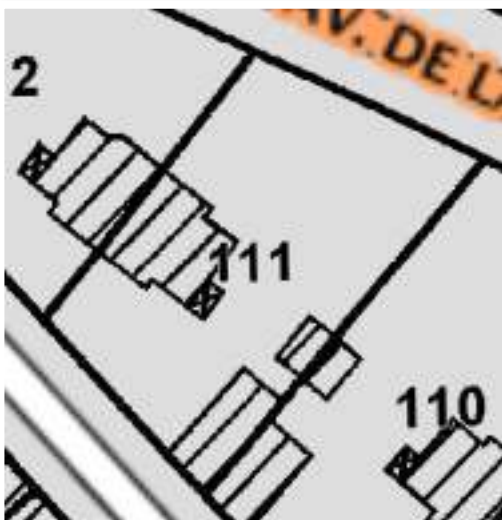

Cadastre  
Parcelle n° 111

PLU



### **Fiche d'identification n°57**

**Bâtiment** : 2 habitations mitoyennes

**Adresse** : 68, rue de Morgan (partie gauche du bâtiment) (parcelle n°112)

**Matériaux de construction** : briques et ardoises

L'isolation thermique par l'extérieur est interdite sur la façade principale, afin de préserver tous les détails de modénature : briques, linteaux, angles de murs, encadrement des ouvertures ...

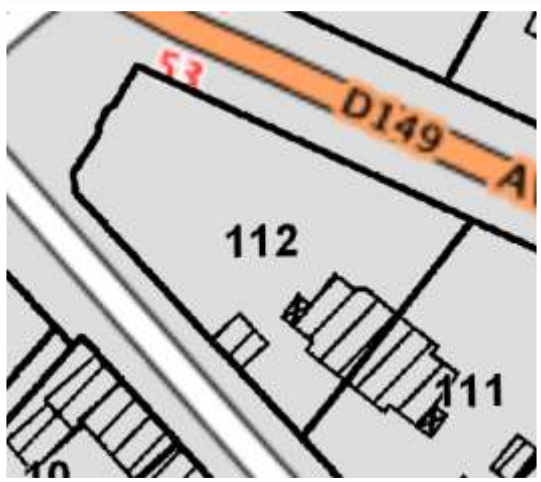

Cadastre  
Parcelle n° 112

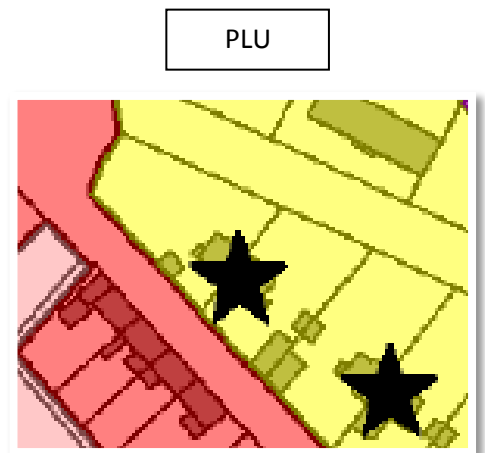

PLU

### Fiche d'identification n°58

**Bâtiment** : Habitation

**Adresse** : 46, route d'Eu (parcelles n°15 et 16)

**Matériaux de construction** : briques et tuiles

L'isolation thermique par l'extérieur est interdite sur la façade principale de l'habitation, afin de préserver tous les détails de modénature : briques, linteaux, ossature bois, encadrement des ouvertures ... La propriété bâtie ainsi que la clôture sont à protéger.

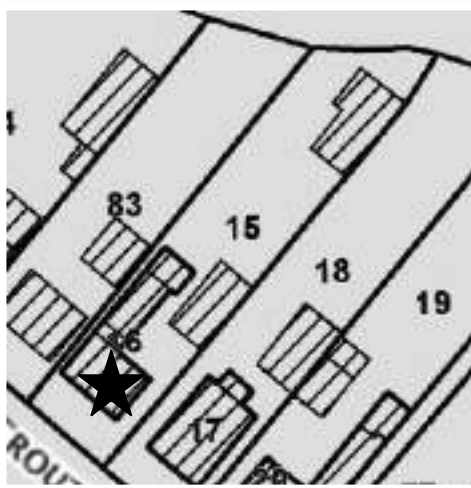

PLU

Cadastre

Parcelles n° 15 et 16

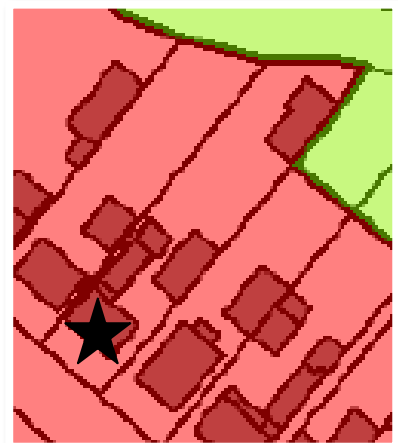

### **Fiche d'identification n°59**

**Bâtiment** : Habitation

**Adresse** : 9, route de Rieux

**Matériaux de construction** : briques et tuiles

L'isolation thermique par l'extérieur est interdite sur la façade principale, afin de préserver tous les détails de modénature : briques, linteaux ... La propriété bâtie et la clôture sont à protéger.

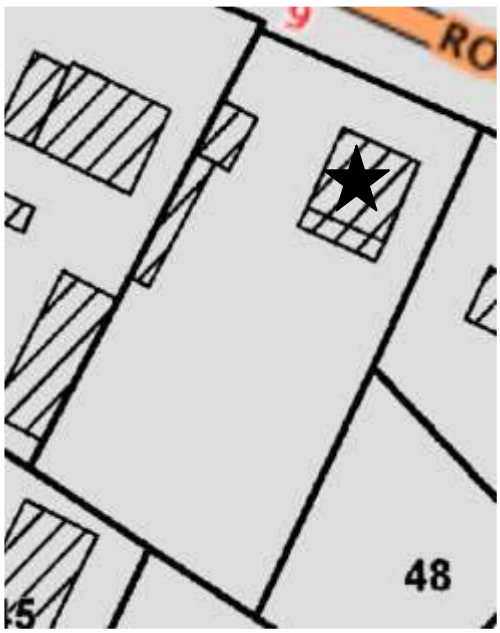

PLU

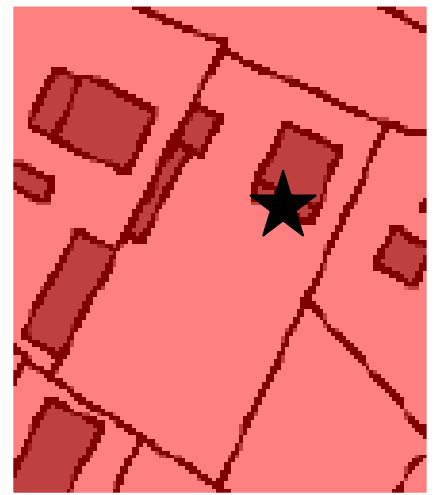

### Fiche d'identification n°60

**Bâtiment** : Habitation

**Adresse** : 7, route de Rieux (parcelle n°49)

**Matériaux de construction** : briques et tuiles

L'isolation thermique par l'extérieur est interdite sur la façade principale, afin de préserver tous les détails de modénature : briques, linteaux ... La propriété bâtie et la clôture sont à protéger.

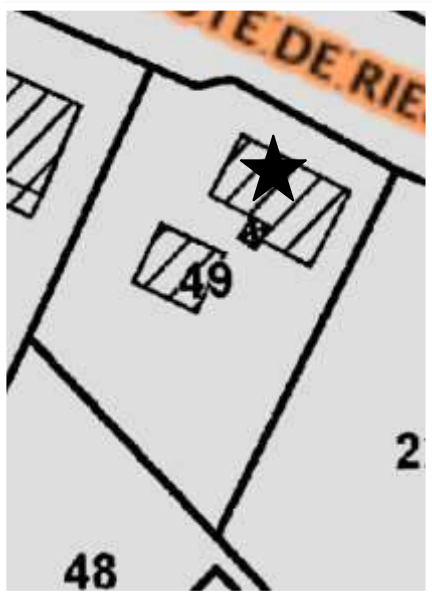

Cadastre  
Parcelle n°49

PLU

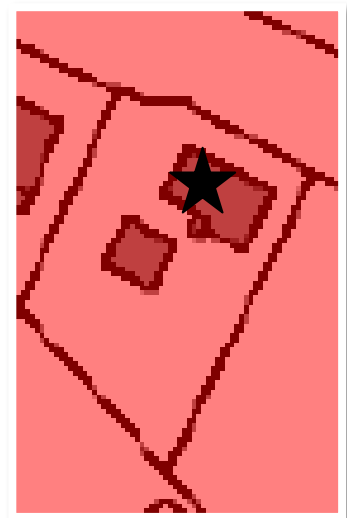

## Fiche d'identification n°61

**Bâtiment** : Habitation

**Adresse** : 14, avenue de la Gare (parcelle n°166 et 168)

**Matériaux de construction** : briques, céramiques et ardoises

L'isolation thermique par l'extérieur est interdite sur toutes les façades, afin de préserver tous les détails de modénature : briques, linteaux, ossature bois, encadrement des ouvertures, garde-corps, céramiques ... La propriété bâtie est à protéger.

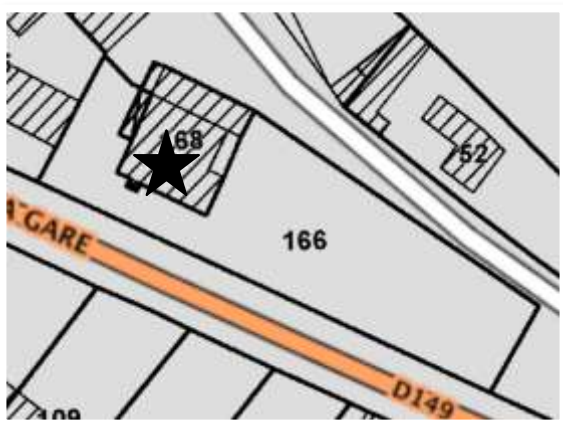

Cadastre  
Parcelles n° 166 et 168



PLU

## Fiche d'identification n°62

**Bâtiment** : Habitations mitoyennes

**Adresse** : 35, avenue de la Gare (partie droite du bâtiment) (parcelle n°102)

**Matériaux de construction** : briques et ardoises

L'isolation thermique par l'extérieur est interdite sur la façade principale et pignon, de manière à préserver la continuité urbaine. Il faudra préserver tous les détails de modénature : briques, linteaux, angles de murs, encadrement des ouvertures ...

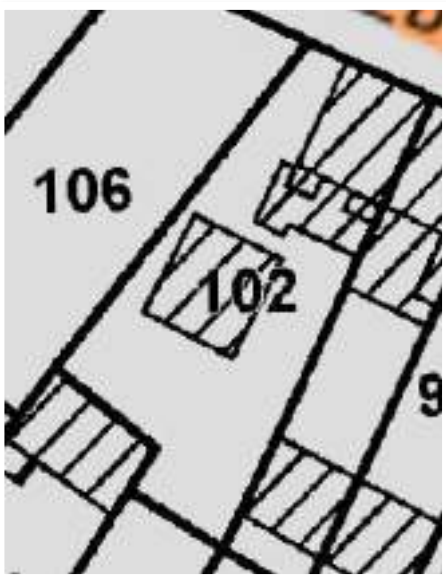

Cadastre  
Parcelle n° 102

PLU

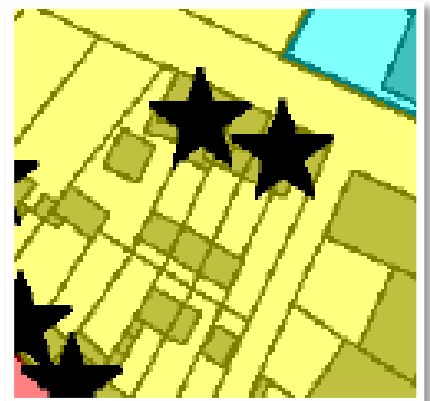



### **Fiche d'identification n°63**

**Bâtiment** : Habitations mitoyennes

**Adresse** : 33, avenue de la Gare (partie droite du bâtiment) (parcelle n°101)

**Matériaux de construction** : briques et ardoises

L'isolation thermique par l'extérieur est interdite sur la façade principale et pignon, de manière à préserver la continuité urbaine. Il faudra préserver tous les détails de modénature : briques, linteaux, angles de murs, encadrement des ouvertures ...

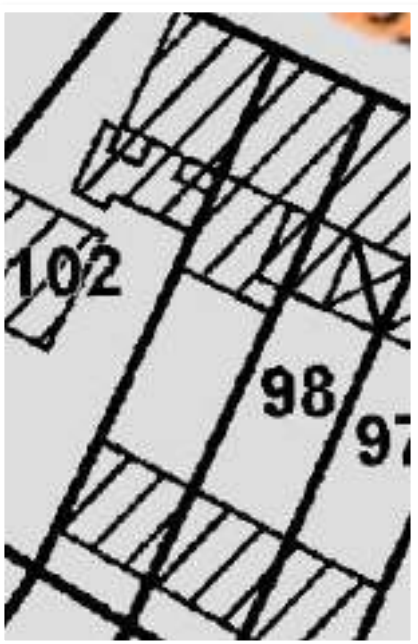

Cadastre  
Parcelle n° 101

PLU

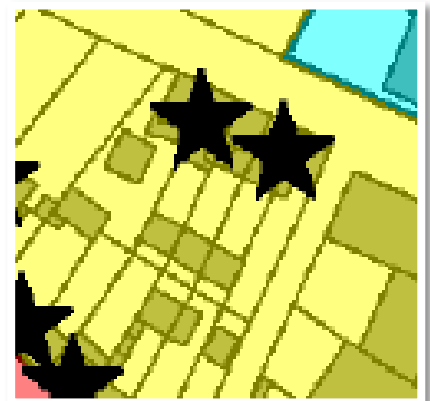

### **Fiche d'identification n°64**

**Bâtiment** : Habitations mitoyennes

**Adresse** : 31, avenue de la Gare (partie centrale du bâtiment) (parcelle n°98)

**Matériaux de construction** : briques et ardoises

L'isolation thermique par l'extérieur est interdite sur la façade principale, de manière à préserver la continuité urbaine. Il faudra préserver tous les détails de modénature : briques, linteaux, angles de murs, encadrement des ouvertures ...

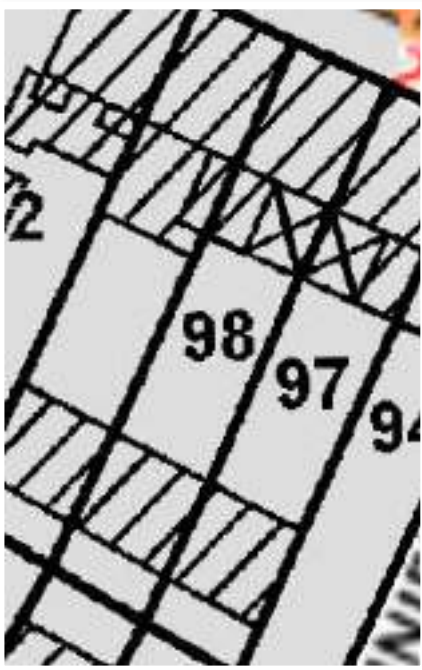

Cadastre  
Parcelle n° 98

PLU

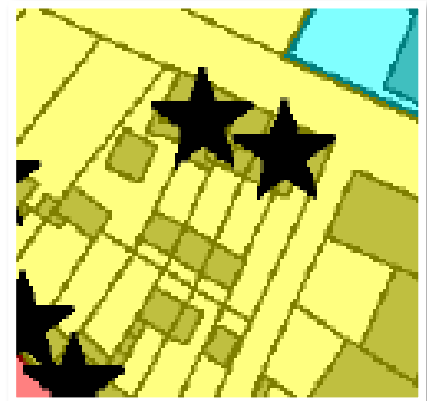

### Fiche d'identification n°65

**Bâtiment** : Habitations mitoyennes

**Adresse** : 29, avenue de la Gare (partie gauche du bâtiment) (parcelle n°97)

**Matériaux de construction** : briques et ardoises

L'isolation thermique par l'extérieur est interdite sur la façade principale, de manière à préserver la continuité urbaine. Il faudra préserver tous les détails de modénature : briques, linteaux, angles de murs, encadrement des ouvertures ...

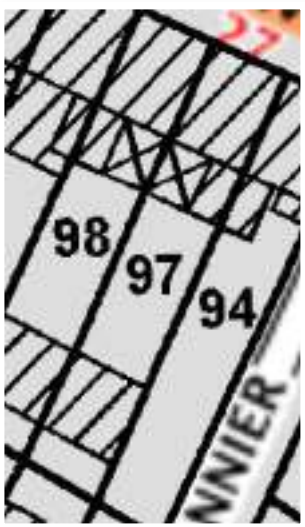

Cadastre  
Parcelle n° 97

PLU

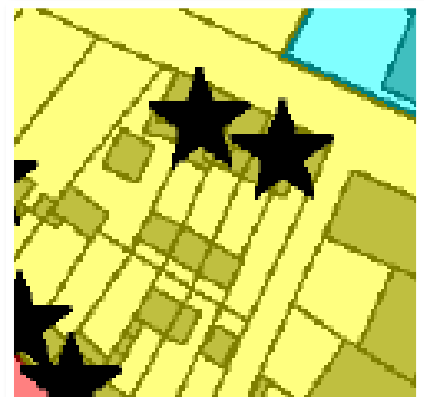

## Fiche d'identification n°66

**Bâtiment** : Habitations mitoyennes

**Adresse** : 27, avenue de la Gare (partie gauche du bâtiment) (parcelle n°94)

**Matériaux de construction** :

L'isolation thermique par l'extérieur est interdite sur la façade principale et pignon, de manière à préserver la continuité urbaine. Il faudra préserver tous les détails de modénature : briques, linteaux, angles de murs, encadrement des ouvertures ...



Cadastre  
Parcelle n° 94

PLU

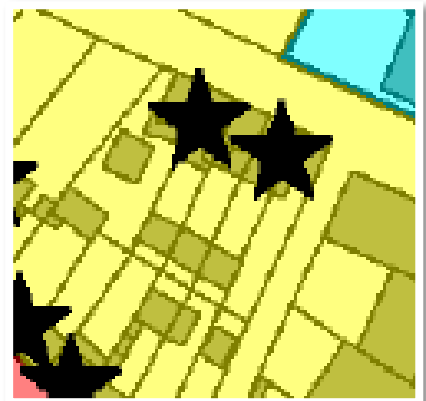

## Fiche d'identification n°67

**Bâtiment** : Bâtiment public

**Adresse** : Avenue de la Gare (parcelle n°147)

**Matériaux de construction** : briques

L'isolation thermique par l'extérieur est interdite sur la façade principale, afin de préserver tous les détails de modénature : briques, linteaux, angles de murs, encadrement des ouvertures ...



Cadastre  
Parcelle n° 147

PLU

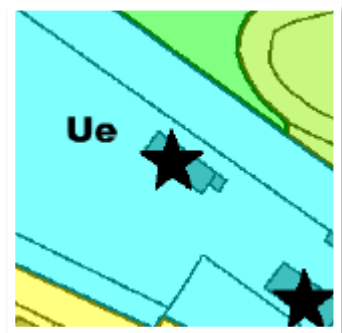

### Fiche d'identification n°68

**Bâtiment** : Bâtiment public

**Adresse** : Avenue de la Gare (parcelle n°147 - Bâtiment de la gare)

**Matériaux de construction** : briques et ardoises

L'isolation thermique par l'extérieur est interdite sur la façade principale, afin de préserver tous les détails de mode et nature : briques, linteaux, angles de murs, encadrement des ouvertures ...



Cadastre  
Parcelle n° 147



### Fiche d'identification n°69

**Bâtiment** : Habitation

**Adresse** : 1, rue du Village Huet

**Matériaux de construction** : briques, bois et ardoises

L'isolation thermique par l'extérieur est interdite sur toutes les façades, afin de préserver tous les détails de modénature : briques, linteaux, angles de murs, encadrement des ouvertures, ossature bois ...



Cadastre  
Parcelle n° 31

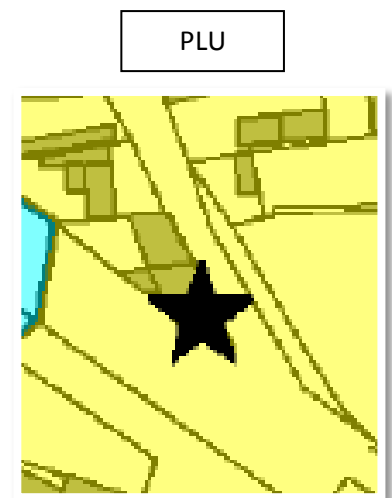

## Fiche d'identification n°70

**Bâtiment** : Habitation

**Adresse** : Hameau de Grémontmesnil (parcelle n°68)

**Matériaux de construction** : briques et ardoises

L'isolation thermique par l'extérieur est interdite sur l'ensemble des façades. La propriété bâtie et la clôture sont à protéger dans le cadre de la préservation de l'entrée de commune.

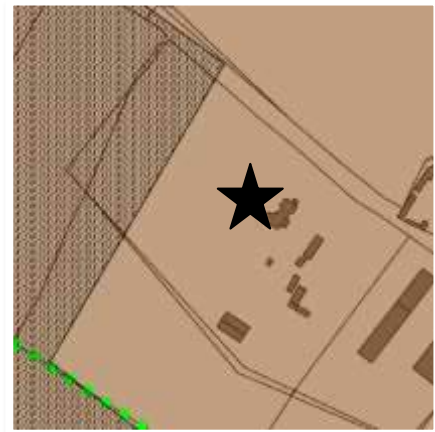

PLU

Cadastre  
Parcelle n° 68





### Fiche d'identification n°71

**Bâtiment** : Habitation

**Adresse** : Hameau de Grémontmesnil (parcelle n°63)

**Matériaux de construction** : briques et ardoises

L'isolation thermique par l'extérieur est interdite sur toutes les façades. La propriété bâtie et la clôture sont à protéger dans le cadre de la préservation de l'entrée de commune.



PLU

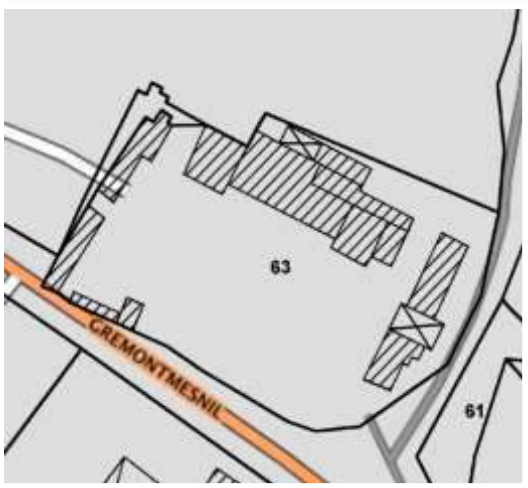

Cadastre  
Parcelle n° 63



## Fiche d'identification n°72

**Bâtiment** : Bâtiment public

**Adresse** : Rue du Manoir (parcelle n°66)

**Matériaux de construction** : briques et ardoises

L'isolation thermique par l'extérieur est interdite sur l'ensemble des façades. La propriété bâtie est à protéger.



PLU



Cadastre  
Parcelle n° 66



### Fiche d'identification n°73

**Bâtiment** : Bâtiment public

**Adresse** : Rue du Manoir (parcelle n°66)

**Matériaux de construction** : briques et ardoises

L'isolation thermique par l'extérieur est interdite sur l'ensemble des façades. La propriété bâtie est à protéger.

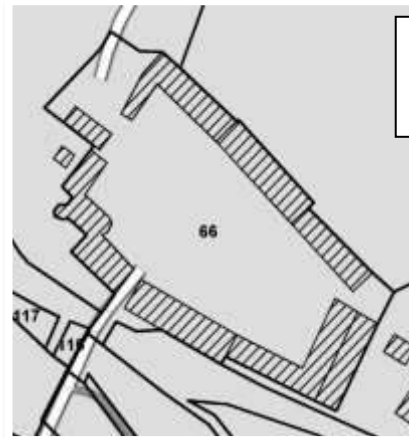

Cadastre  
Parcelle n° 66



PLU



### Fiche d'identification n°74

**Bâtiment** : Bâtiment public

**Adresse** : Rue du Manoir

**Matériaux de construction** : briques et ardoises

L'isolation thermique par l'extérieur est interdite sur l'ensemble des façades. La propriété bâtie est à protéger.



Cadastre  
Parcelle n° 66



PLU

★ Protection du patrimoine bâti au titre de l'article L.151-19 du code de l'urbanisme

# COMMUNE DE BLANGY SUR BRESLE

## ELABORATION DU PLAN LOCAL D'URBANISME

### APPROBATION

6

Vu pour être annexé à la délibération du conseil  
communautaire en date du 3 décembre 2019  
approuvant le PLU.  
Le Président,

#### Identification des bâtiments à protéger

Echelle 1/2 500ème

**Espac  
urba** SARL Espac'urba  
Etudes et conseils en urbanisme  
2, Rue Georges Chekroun - BP 4 - 76340 Blangy sur Bresle  
Tél : 02 32 97 11 91 - Email : courriel@espacurba.fr

